

故障かな？と思ったら

修理、サービスを依頼される前に次の項目の点検をしてください。

症状	点検	処置
扉が解錠できない	暗証番号が間違っていないですか？	 ボタンを押して再度入力してください。非常キーで解錠して荷物を取り出してください。取扱説明書の「暗証番号がわからなくなってしまった場合」の手順にしたがって初期状態に戻してください。
扉が開かない	ボックスが変形していませんか？	重量物が入ったり、イタズラや取付状態が悪いとボックスが変形して扉が開きにくくなります。扉が水平に開くよう調整してください。

お手入れについて

■ 定期的にお手入れをしてください

ステンレスは、お手入れをおこたり汚れを放置すると錆を誘発し、もらい錆が発生します。鉄粉や煤が付着しやすい場所や海岸が近く潮風にさらされる場所では、特にこまめなお手入れが必要です。お手入れは柔らかい布でから拭きしてください。汚れのひどい場合は、中性洗剤を含ませた布で拭いた後、水拭きしてください。その後、から拭きして水分を完全に拭き取ってください。解錠の際に錠がスムーズに動かない場合は、錠の裏側の可動部に潤滑剤をスプレー注入してから、動かして馴染ませてください。



- 注意**
- 製品の細部までお手入れをされる際には、必ずゴム手袋などの保護具を着用してください。板金製のため、端面やカド部分で手を切る恐れがあります。
 - 塩素系の洗剤及びベンジン・シンナー・ミガキ粉・タワシなどを使って清掃することは避けてください。錆び・変色・キズ・塗装剥離などの原因になります。

施工店様へお願い。この説明書は必ず入居者様にお渡しください。 へダテ型ポスト付宅配ボックス「e-TAKU+」 宅配ボックス取扱説明書（お客様保管用）

品番：00-0-00000

このたびは、へダテ型ポスト付宅配ボックス「e-TAKU+」をお買い上げいただき、誠にありがとうございます。ご使用前に、必ずこの説明書に目を通しいただき、ご理解の上、未永くご使用下さい。なお保証書は集合住宅・テナントビル等共有の場所でお使いの場合、納入現場単位にて管理責任者又は代表者の方へ発行しております。ご入用の際は、弊社までお申し付けください。

安全上のご注意









警告 誤った取り扱いをすると、人が死亡または重傷を負う可能性が想定される内容を示しています。

- お子様がいらないようにご注意ください。ボックス内部に閉じ込められると大変危険です。
- キーなどを口の中に入れると大変危険です。

注意 誤った取り扱いをすると、人がけがをしたり、物的損害の発生が想定される内容を示しています。

- 本製品によるケガ、物的損害は保証しておりません。あらかじめご了承ください。
- 貴重品の保管には使用しないでください。預け入れた収納物の破壊行為や盗難などに対して弊社では責任を負いかねます。
- 本製品は、耐火、耐工具破壊仕様ではありませんので、簡易的な保管にご使用ください。
- 直接風雨にさらされるような外部には設置しないでください。内部に雨水が侵入し収納物の破損・故障の原因になります。
- 管理者用キーは大切に保管してください。すべてのキーを紛失されると収納物を取り出せない場合があります。
- 分解、改造をしないでください。故障やケガの原因になります。
- 市販の潤滑剤の中には本製品のプラスチック部品を劣化させる成分が含まれている場合があり、品質・性能の低下を招く恐れがありますので使用しないでください。

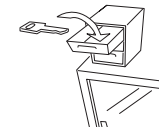
使用上の注意

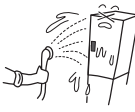
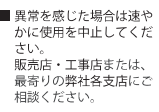
- 扉は必ず閉めてください。扉を解放したままたと歩行者が扉に当たって危険です。
 - 扉にはぶら下がらないでください。扉にぶら下がると変形が生じたり、思わぬケガをする場合がございます。
 - 扉は静かに閉めてください。乱暴に扉を閉めると騒音や鍵の故障の原因になります。
 - 無理に扉を開けないでください。無理に扉を大きく開くと変形が生じ、施錠できなくなる恐れがあります。
 - 貴重品・危険物・生ものなどは入れないでください。現金・株券・有価証券類・宝石・貴金属類など保管に適さない物品。発火・引火・爆発物などの危険物。また劇薬及び悪臭の原因となる物品。生き物・食品（冷凍食品）など腐敗や変質しやすいものは入れないでください。
 - 定期的にはボックスの中をご確認ください。長期間施錠されている場合、不審な物や不審な物が入っている場合、または可能性がある場合は、「非常キー」による強制解錠にてご確認ください。適正な処理をお願いします。
 - 内容物の盗難、損傷などの保証はいたしません。宅配業者の操作間違いやなんらかの原因における内容物の紛失や盗難、損傷などについて、いかなる条件においても内容物の保証は一切いたしかねますので予めご了承ください。過度な環境条件により雨水などが侵入する場合がございます。
 - 「非常キー」の保管・管理には十分な配慮をお願いします。非常キーの保管は安全でわかりやすい場所に保管・管理をお願いします。
 - 分解・改造及び仕様変更はしないでください。事故・故障の原因となり、危険です。
 - ボックス内部に入って遊ばないようにしてください。ボックス内に閉じ込められ思わぬ大事故が起きます。お子様には特に注意してください。
 - 水圧が強い状態での清掃はしないでください。各機能に障害が生じ、故障に繋がる恐れがあります。
 - 異常を感じた場合は速やかに使用を中止してください。販売店、工事店または、最寄りの弊社各支店にご相談ください。
- 例)
・異音がる
・かたつく
・動作不良
・部品の損傷・故障

各部名称及び説明

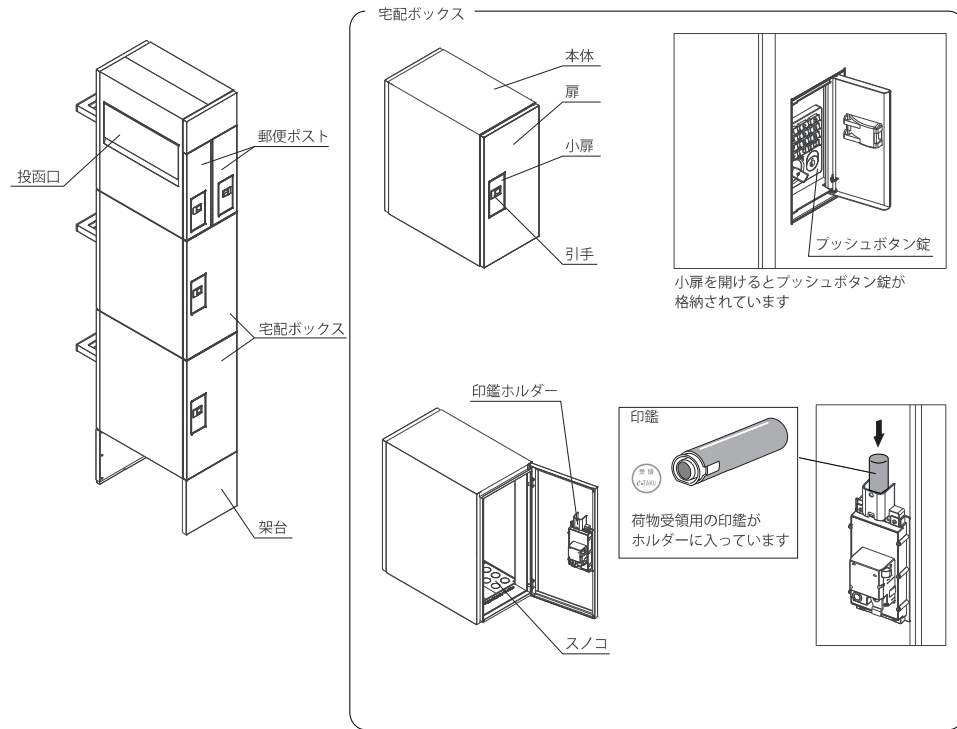

宅配ボックス受取可能サイズ

「宅配ボックス」は一業者（1回）受取用です。

■受取できる最大サイズ [単位: mm]

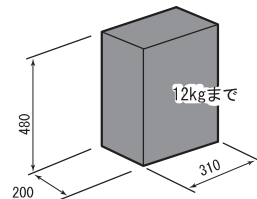

お願い

確実に宅配ボックスをお使いいただけるために、配達業者様へ宅配ボックスの使用のご指示をお願いいたします。

- ① 最寄の配達業者へ連絡していただき、不在時の宅配ボックスの使用をお伝えください。
- ② 宅配ボックスを使用せず不在連絡票が入っていた場合、荷物配達の日時のご指示とともに、次回より不在時の宅配ボックスの使用をお伝えください。

荷物の取出し方

- ① 郵便ポストに投函されている、不在連絡票に記載されている暗証番号を確認します。
- ② 宅配ボックスの「小扉」をあけます。

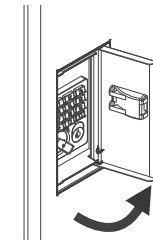
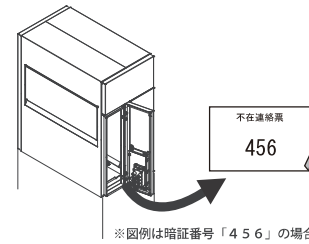

- ③ 「C」を押し、不在連絡票に記載されている暗証番号を押しします。
- ④ ツマミを「OPEN」方向へ止るまで回したまま扉をあけます。

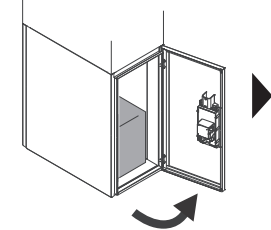
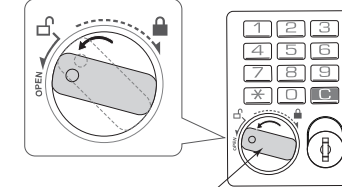

- ⑤ 荷物を取り出します。
- ⑥ 扉をしめます。

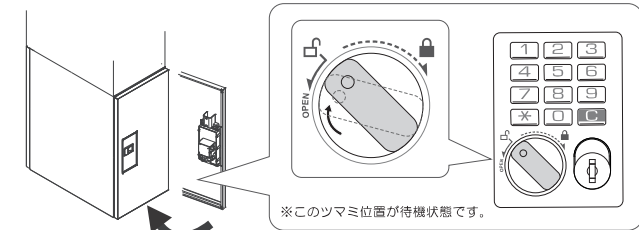
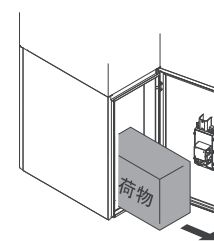

荷物の預け方

- ① 荷物を宅配ボックスに入れ、扉をしめます。
- ② 最初に「C」ボタンを押し、設定したい番号ボタンを順に押します。
- ③ 設定した暗証番号を不在連絡票に記載して、お届け先の郵便ポストに投函してください。
- ④ ツマミを の位置に回転してください。

